

Mini **RUBY**



MINI *Smart*

**STUFA A BIOETANOLO
BIOETHANOL STOVE**



ATTENZIONE:

DURANTE LE PRIME ACCENSIONI POTREBBE VERIFICARSI L'EMANAZIONE DI ODORI DOVUTI AL SURISCALDARSI DEI COMPONENTI CHE POSSONO AVERE RESIDUI DI LAVORAZIONE. UNA VOLTA ESAURITI E STABILIZZATE LE VERNICI, L'ODORE SPARIRÀ.



NON RIEMPIERE QUANDO LA STUFA E' ACCESA



NON RIEMPIERE QUANDO IL BRUCIATORE E' ANCORA CALDO



LEGGERE IL MANUALE PRIMA DELL' INSTALLAZIONE ED USO

Mini RUBY



MINI Smart

Le stufe Ruby sono progettate e sviluppate completamente in Italia

Gentile cliente,

Grazie per la fiducia che ci ha accordato scegliendo un nostro prodotto. I nostri prodotti sono progettati e costruiti nel rispetto delle norme di sicurezza con materiali di elevate qualità e una profonda esperienza nei processi di produzione.

Perchè lei possa ottenere le migliori prestazioni, le suggeriamo di leggere con attenzione le istruzioni. E' molto importante che questo libretto d' istruzioni, parte integrante del prodotto, sia conservato con cura per qualsiasi future consultazione. Se l' apparecchiatura dovesse essere venduta o trasferita ad un' altra persona, assicuratevi che il libretto sia consegnato al nuovo utente, affinché possa essere informato del funzionamento della macchina e delle relative avvertenze.

INDICE

1. Per la vostra sicurezza.
2. Consigli per la protezione dell'ambiente.
3. Caratteristiche tecniche.
4. Installazione.
5. Funzionamento.
6. Spegnimento della stufa.
7. Pulizia e immagazzinamento della stufa.
8. Guida alla soluzione dei piccoli problemi.
9. Garanzia.

1. PER LA VOSTRA SICUREZZA

L'uso di questa stufa è molto semplice, tuttavia, è importante leggere per intero questo libretto, prima di installare e di usare la stufa per la prima volta.

In questo modo, potrete ottenere le migliori prestazioni, evitare comportamenti errati, usare la vostra stufa in assoluta sicurezza e rispettare l'ambiente.



DURANTE L'USO

- Questa stufa deve essere usata solo da persone adulte. Persone diversamente abili possono usare la stufa solo se hanno potuto beneficiare, attraverso l'intermediazione di una persona responsabile della loro sicurezza, di una sorveglianza o d'istruzioni riguardanti l'uso dell'apparecchiatura.
- Ispezionare la stufa prima di qualsiasi messa in funzione. L'utente è responsabile per incidenti a persone o danni dovuti al mancato rispetto di queste avvertenze.
- Assicuratevi che i minorenni non usino e non giochino con l'apparecchiatura.
- È rischioso e quindi vietato modificare o tentare di modificare le caratteristiche di questo prodotto.
- Tenete sempre ben pulita l'apparecchiatura.
- Evitare posizionamenti vicino a tendaggi e oggetti infiammabili.
- Non inserire oggetti all'interno o sopra la stufa durante o dopo l'utilizzo.
- Non spegnere mai la fiamma con l'acqua o soffiando su di essa.
- **Durante la fase di ricarica fare attenzione a non far tracimare il bioetanolo e in caso pulire ogni residuo prima di effettuare l'accensione controllando anche la vaschetta del troppo pieno sollevando il bruciatore facendo attenzione a non far fuoriuscire il bioetanolo.**
- Non coprire la stufa durante o subito dopo l'utilizzo.
- Non lasciare l'apparecchio incustodito durante l'uso.
- **Non aggiungere ruote o carrelli alla stufa.**
- Non utilizzare questo apparecchio come dispositivo di cottura.
- Le parti esposte di questa stufa si scaldano durante il funzionamento e rimangono calde per un certo tempo anche dopo lo spegnimento. Tenete lontani i minorenni e gli animali fino a quando l'apparecchiatura non si è raffreddata.
- Non usare la stufa nei seminterrati
- Usare sempre combustibile liquido bioetanolo Ecofire o equivalente, non usare altri tipi di combustibili come per esempio benzina. L'uso di un combustibile improprio rischia di provocare un incendio e danni alla salute delle persone.
- Non inserire sostanze aromatiche all'interno del combustibile bioetanolo.
- Prima di riempire nuovamente il serbatoio, spegnere la stufa ed attendere che si sia completamente raffreddata.
- Aerare il locale per qualche minuto ogni ora quando la stufa è in funzione. Non utilizzare la stufa senza aerare correttamente il locale.
- **Usare la stufa in ambienti dove vi sia un naturale ricircolo d'aria con aperture libere sempre presenti che garantiscono un ricambio d'aria di 0,50 v/h. Volume minimo della stanza 45 m³.**
- Usare la stufa in posizionamenti dove ci sia un naturale cambio d'aria garantito da aperture libere sempre

presenti.

- Spegnere la stufa ed assicurarsi che la fiamma sia spenta prima di addormentarsi o di uscire.
- Utilizzare la stufa su una superficie piana. Evitare luoghi soggetti a vibrazioni. Non trasportare la stufa se contiene combustibile nel serbatoio, provvedere prima al suo svuotamento.
- Tenere lontano dalla stufa spray e liquidi volatili o infiammabili come benzina, gasolio, solventi ect.
- La stufa può rilasciare residui di combustione nell'ambiente. Utilizzare la stufa solo in ambienti correttamente ventilati.
- La fiamma potrebbe presentarsi debole all' inizio. Dopo 15 minuti il bruciatore raggiungerà la temperature ottimale di utilizzo e le fiamme si stabilizzeranno alla giusta altezza.
- Prima di regolare l' intensità della fiamma aspettare che la stufa entri a regime diventando calda.
- Sulla parte superior della stufa è presente un contenitore porta essenze. E' consigliabile versare qualche goccia di essenza profumata diluita con acqua. Il calore della stufa faciliterà l' evaporazione delle essenze profumate. Usare esclusivamente essenze adatte per questo tipo di applicazione.

PER L' INSTALLAZIONE E LA MANUTENZIONE

- Questo apparecchio deve essere usato in ambiente domestico e similare.
- Posizionare la stufa in posizione piana e stabile.
- Assicurarsi che il pavimento possa sopportare la massa della stufa.
- Mantenere una distanza minima sui lati, di fronte e sopra di 50 cm e 10 cm sul retro e non posizionare in vicinanza di materiali infiammabili.
- Utilizzare tutte le precauzioni per evitare la vicinanza di oggetti infiammabili sull' apparecchio.
- Usare in luoghi adeguatamente aerati.
- Non usare in luoghi ermeticamente chiusi.
- Non usare In luoghi molto polverosi, o dove la temperatura tende ad aumentare velocemente.
- Qualsiasi tipo di intervento tecnico o riparazione deve essere eseguito da personale specializzato.
- Dopo aver tolto l'apparecchiatura dall'imballaggio, assicuratevi che il prodotto non risulti danneggiato. In caso contrario, rivolgersi al rivenditore prima di mettere in funzione l'apparecchiatura.
- Fare attenzione ad evitare fuoriuscite di bioetanolo al di fuori del serbatoio, asciugare sempre le parti al di fuori del serbatoio prima di accendere la stufa.
- La Casa Costruttrice declina ogni responsabilità nel caso in cui le norme non vengano rispettate.
- La stufa può rilasciare residui di combustion nella stanza. Utilizzare l' apparecchio solo in stanze adeguatamente ventilate.
- E' un prodotto Tecno Air System, via Piovega 10, 31017 Paderno del Grappa (TV)

2. CONSIGLI PER LA PROTEZIONE DELL' AMBIENTE

IMBALLO

- Tutti i materiali utilizzati sono compatibili con l'ambiente e riciclabili. Vi preghiamo di dare il vostro contributo alla conservazione dell'ambiente, utilizzando gli appositi canali di raccolta differenziata.

PRODOTTI IN DISUSO

- I prodotti dismessi o non più utilizzabili non sono rifiuti senza valore. Attraverso lo smaltimento ecologico, diversi materiali impiegati nella produzione della vostra apparecchiatura possono essere recuperati.
- Informatevi sulle attuali possibilità di smaltimento presso il vostro rivenditore specializzato, oppure presso la vostra Amministrazione Comunale.

3. SPECIFICHE TECNICHE

Mini RUBY



450 mm.



310 mm.



MINI RUBY

MINI SMART

LARGHEZZA	mm	450	470
PROFONDITA'	mm	310	360
ALTEZZA	mm	485	485
CAPACITA' SERBATOIO	Litri	1.5	1.5
PESO NETTO	Kg	15.5	16
PESO LORDO	Kg	17.5	18
COMBUSTIBILE	BIOETHANOL ECOFIRE O EQUIVALENTE		
POTENZA TERMICA	KW	2,3	2,3
AUTONOMIA	H	+/-5	+/-5
CONSUMO MASSIMO	l/h	0,30	0,30
SERBATOIO REMOVIBILE		SI	SI
PIEDINI		SI	SI
CONTENITORE PORTA ESSENZE		SI	SI
POMPA MANUALE		NO	SI
ACCENDIFIAMMA TIPO WP18		NO	SI
GARANZIA	ANNI	2	2

MINI Smart

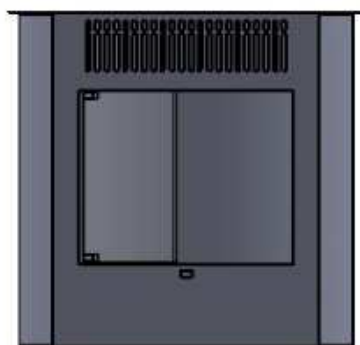

470 mm.

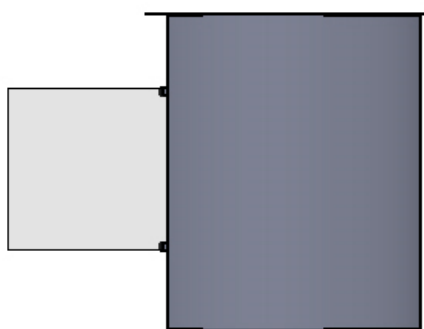

360 mm.

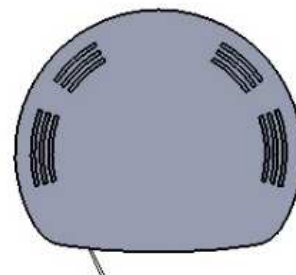

4. INSTALLAZIONE

SBALLAGGIO

- Aprire il cartone facendo attenzione a non danneggiare il prodotto con oggetti taglienti,
- Estrarre la stufa dal cartone delicatamente facendo attenzione al vetro,
- rimuovere tutte le protezioni e i materiali d'imballo prima di utilizzare la stufa ed accertarsi di aver rimosso tutti gli accessori presenti all'interno.

INSTALLAZIONE

Dopo aver tolto la macchina dall'imballo, collocarla in modo stabile e sicuro nel luogo che le è stato destinato, accertandosi che vi sia lo spazio necessario per eseguire le operazioni preliminari.

Assicurarsi che la stufa sia installata in una posizione riparata da possibili urti.

Assicurarsi che la griglia di ingresso aria rimanga sempre libera.



Predisponi i componenti come in figura. Facendo entrare la vite per la parte concave del magneto



Avvitare i piedini sugli apposite fori di fissaggio alla base della stufa



Estrarre l'asta tirandola verso il fondo ed inserirla nella sede, **leggere e togliere l'adesivo dei pittogrammi sul bruciatore**

La stufa non necessita di canna fumaria, il locale deve comunque essere aerato per qualche minuto ogni ora di utilizzo.

La stufa deve essere installata nel rispetto delle seguenti condizioni di sicurezza:

- mantenere una distanza minima sui lati, di fronte e sopra di 50 cm, e 10 cm sul retro da materiali infiammabili;
- se la stufa è installata su un pavimento che si può danneggiare deve essere interposta una lastra di materiale isolante al calore a protezione.

Questa stufa non può essere usata in seminterrati, luoghi ermeticamente chiusi, o troppo piccoli come camper, roulotte, vagone passeggeri, barche...



COMBUSTIBILE DA UTILIZZARE

NON USARE BENZINA!

Non usare benzine, carburante diesel, solventi o altri combustibili. Essi possono essere causa di esplosioni ed incendi.

Usare esclusivamente bioetanolo

Ecofire o equivalente

5. FUNZIONAMENTO

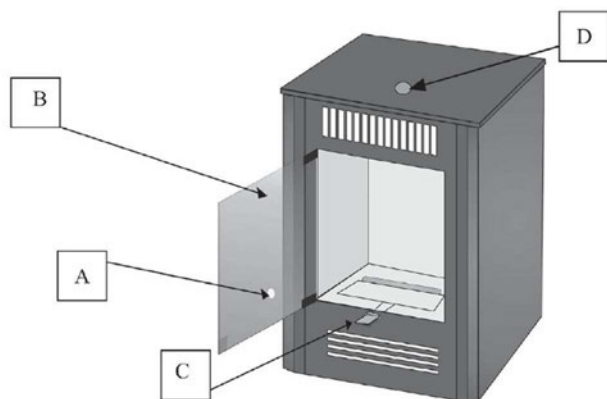

- A- Apertura per l' accensione
- B- Porta di vetro
- C- Asta di regolazione
- D- Contenitore porta essenze

La stufa funziona esclusivamente con bioetanolo Ecofire o equivalente.
La combustione si regola mediante l' asta (C) .

Il caricamento del bioetanolo avviene nel seguente modo:

ATTENZIONE: ESEGUIRE LA RICARICA SOLO A STUFA SPENTA E BEN RAFFREDDATA.

NEL CASO LA STUFA SI SIA SPENTA DA SOLA PERCHE' E' TERMINATO IL BIOETANOLO, CHIUDERE SEMPRE IL SERBATOIO CON L' ASTA DI REGOLAZIONE (C) E ACCERTARSI CHE LA FIAMMA SIA SPENTA COMPLETAMENTE PRIMA DI RIFARE IL PIENO

ATTENZIONE: LA FIBRA PRESENTE ALL' INTERNO DEL BRUCIATORE ASSORBIRA' IL BIOETANOLO INSERITO, GARANTENDO MAGGIORE SICUREZZA ALLA STUFA.

PROCEDERE AL RIEMPIMENTO DEL BIOETANOLO IN MODO GRADUALE, PER GARANTIRNE L' ASSORBIMENTO DELLA FIBRA SENZA TRACIMARE

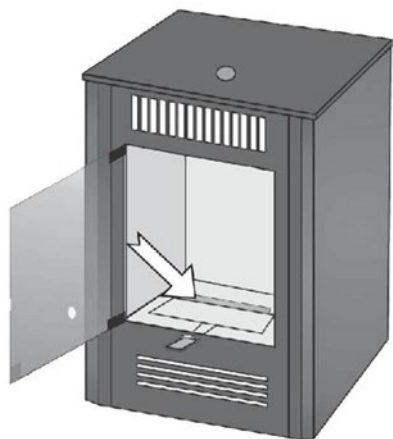

Assicurarsi che l' asta di regolazione (c) sia sempre completamente inserita e aprire lo sportello di vetro.

Tirare l' asta di regolazione (c) per aprire il serbatoio del combustibile.

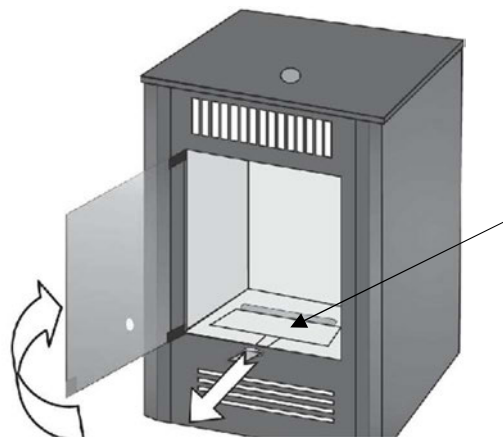

Versare il bioetanolo nel serbatoio del bruciatore senza farlo tracimare (la quantità massima è di 1,5 litri).

Nel serbatoio è presente una riga e triangolo/l che indicano il limite massimo di caricamento.

Effettuare sempre la ricarica con il serbatoio inserito nella stufa.



Attenzione non oltrepassare la linea oltre il livello Max



Attenzione al Combustibile traccimato



Con un' insufficiente quantità di bioetanolo La stufa potrebbe non accendersi e la fiamma risultare bassa

USO DELLA POMPA MANUALE



Ruotare in senso orario (posizione ON) la manopola posta nella parte superiore.



Immergere il tubo rigido all'interno della tanica di bioetanolo



Inserire l'estremità del tubo flessibile all'interno del bruciatore della stufa in corrispondenza della griglia che blocca la fibra

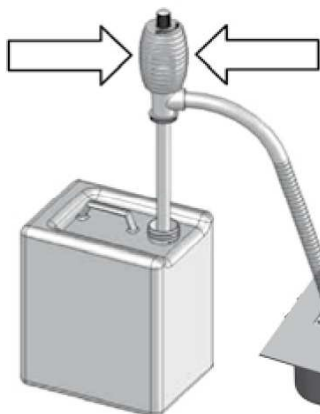

Esercitare varie pressioni sul bulbo del sifone fino a quando il bioetanolo inizia ad uscire.



Finito di riempire il serbatoio della stufa (una volta raggiunto il livello MAX segnalato con una riga), posizionare la manopola sulla posizione off, ruotando la stessa in senso antiorario. In questo modo si svuota la pompa a sifone.

ATTENZIONE: A NON FAR TRACCIMARE IL BIOETANOLO AL DI FUORI DEL SERBATOIO: PERICOLO DI INCENDIO. ASSICURARSI SEMPRE DI NON AVER VERSATO BIOETANOLO AL DI FUORI DEL SERBATOIO PRIMA DI ACCENDERE LA STUFA.

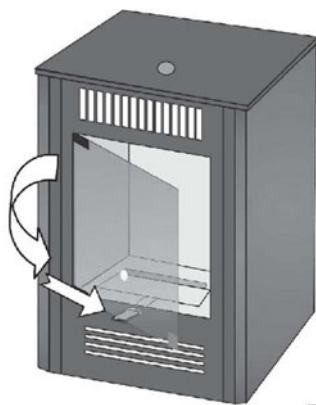

Richiudere il serbatoio agendo sull' asta di regolazione e chiudere lo sportello



Estrarre l' asta di regolazione (c)

Inserire la canna dell' accendino tipo WP18 nel foro e incendiare il bioetanolo

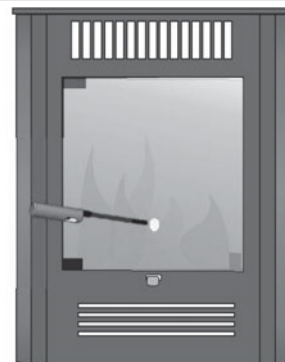

AVVICINARSI AL BIOETANOLO CON LA PUNTA DELL' ACCENDINO SENZA TOCCARE IL LIQUIDO E ACCENDERE



ATTENZIONE:

- **NON** spostare la stufa quando il serbatoio del combustibile è pieno per evitare che quest'ultimo trabocchi.
- Il fuoco deve essere acceso a serbatoio inserito nelle stufe e a sportello di vetro chiuso.
- **NON** aprire lo sportello di vetro fintanto che il fuoco è acceso o con la stufa ancora calda.
- **NON** cercare di ricaricare il bioetanolo a fuoco acceso o con la stufa ancora calda. Staccare la presa elettrica prima di ricaricare la stufa.
- **NON** movimentare assolutamente la stufa a fuoco acceso.
- **NON** usare la stufa nei seminterrati.
- **NON** inserire la spina alla presa elettrica con le mani bagnate.
- Accendere il fuoco solo con accendini a canna lunga tipo WP18 evitando di mettere le mani direttamente sopra il combustibile per infiammarlo.
- In caso di utilizzo di un combustibile non idoneo la fibra all' interno del bruciatore potrebbe essersi danneggiata. Non usare la stufa e contattare il centro assistenza o il rivenditore.
- Prima di utilizzare la stufa osservare con accuratezza tutte le precauzioni riportate in questo manuale e sull' apparecchio.
- Conservare il bioetanolo all' interno del proprio recipient, ben chiuso, lontano da fonti di calore, scintilla, fiamme libere e superfici riscaldate.
- Non fumare durante le operazioni di ricarica o in vicinanza del bioetanolo.
- Nell' utilizzo del bioetanolo attenersi scrupolosamente alle indicazioni riportate sull' etichetta o sulla scheda di sicurezza del prodotto.
- Mezzi di estinzione incendio: Estintore CO₂, polvere estinguente, getto d' acqua

6.SPEGNIMENTO DELLA STUFA

Per spegnere la stufa è sufficiente far scorrere verso l'interno la leva di regolazione (c) fino allo spegnimento della fiamma.

Non riaccendere la stufa subito dopo lo spegnimento. Attendere che si sia raffreddata. Verificare sempre che la fiamma sia spenta prima di allontanarsi o addormentarsi.

Attenzione: non spegnere mai la fiamma usando acqua o soffiandoci sopra!

A stufa spenta o quando non la si utilizza mantenere sempre il serbatoio chiuso attraverso l' apposito regolatore.

Nel caso in cui la stufa si spenga automaticamente chiudere sempre il serbatoio con l' apposito regolatore.

7.PULIZIA ED IMMAGAZZINAMENTO DELLA STUFA

Prima di qualsiasi operazione di manutenzione o pulizia assicurarsi sempre che la stufa sia spenta e raffreddata, assicurarsi inoltre che la spina sia staccato dalla presa.

Mantenere pulite dalla polvere tutte le superfici della stufa ,utilizzando un panno umido.

Pulire periodicamente la griglia di ingresso aria del ventilatore posizionata sul retro della stufa utilizzando un aspirapolvere.

Per la pulizia del vetro utilizzare un panno umido o prodotti specifici per i vetri.

Mantenere pulite tutte le parti interne della stufa. E' opportuno pulire periodicamente il serbatoio durante la stagione d'uso della stufa, (se non si utilizza la stufa per un lungo periodo o d'estate svuotare completamente il serbatoio) lasciando bruciare completamente il combustibile,aspettare che la stufa si raffreddi e rimuovere il serbatoio dalla stufa. Pulire eventuali residui di combustione con un panno umido (utilizzare dei guanti a protezione delle mani per gli interventi di manutenzione) ,riposizionare il tutto nella propria sede .Tutte le operazioni di manutenzione vanno eseguite a stufa spenta e ben raffreddata .Mantenere la stufa in un ambiente pulito e al riparo dall'umidità.

8.GUIDA ALLA SOLUZIONE DI PICCOLI PROBLEMI

La stufa non si accende:

Verificare che l'accendino funzioni correttamente, il livello di bioetanolo è troppo basso e l'accendino non arriva ad incendiarlo;

Verificare il livello di combustibile;

Combustibile non idoneo. USARE BIOETANOLO ECOFIRE O EQUIVALENTE

Fuoriesce fumo:

Combustibile non idoneo, o presenza di materiale infiammabile estraneo nel serbatoio o all'interno della stufa.

La fiamma si spegne:

Combustibile insufficiente; riempire il serbatoio fino al livello indicato.

Sportello di regolazione fiamma eccessivamente chiuso.

La fiamma si propaga al di fuori del serbatoio:

Riempimento eccessivo del serbatoio, il liquido è fuoriuscito, spegnere la stufa con l' asta di regolazione staccare la presa elettrica e lasciare esaurire la fiamma residua. Attendere che la stufa si raffreddi pulire eventuali tracce di liquido fuoriuscito e quindi riaccendere.

Il braciere si annerisce

E' normale che il braciere si possa annerire è dovuto al calore e alla fiamma che va a lambire l' acciaio.

Attendere che la stufa si raffreddi, pulire eventuali tracce di fuliggine residue sul bruciatore con un panno umido.

Per qualsiasi tipo di intervento tecnico sul bruciatore o sulla fibra del bruciatore contattare il centro di Assistenza.

9.GARANZIA

La garanzia ha una durata di 24 mesi dalla data di acquisto ed è estesa a tutte le parti. Essa decade qualora la stufa venga utilizzata in modo non appropriato o manomessa da personale non qualificato.

Tutti i vizi di materiali e di fabbricazione sono riparati gratuitamente (pezzi e manodopera) con il solo addebito del diritto di uscita.

Rifiutiamo espressamente qualsiasi altro reclamo e richiesta di indennizzo.

La presente garanzia non è valida se le riparazioni o sostituzioni non sono effettuati da personale autorizzato o se vengono montati sull'apparecchio dei pezzi non originali

I componenti che a giudizio del centro di assistenza sono ritenuti difettosi saranno sostituiti in garanzia.

La garanzia non si applica alle parti danneggiate durante il trasporto.

Le spese di invio della stufa o dei pezzi sono sempre a carico dell'acquirente.

La garanzia di 24 mesi si applica solo per un utilizzo domestico, per l'uso professionale è di 12 mesi.

Alla fine del presente manuale troverete il tagliando di garanzia da compilare, ritagliare e spedire alla

Tecno Air System S.r.l.

IN CASO DI GUASTO E/O CATTIVO FUNZIONAMENTO DELL'APPARECCHIO, CI SI DEVE RIVOLGERE ESCLUSIVAMENTE AL PERSONALE QUALIFICATO DEL SERVIZIO DI ASSISTENZA.

I dati e le caratteristiche indicati nel presente manuale non impegnano la ditta costruttrice, che si riserva il diritto di apportare modifiche ai propri modelli in qualsiasi momento. La ditta costruttrice inoltre non si assume alcuna responsabilità per danni a persone o cose derivati dalla mancata osservanza delle norme riportate nel presente manuale.



CERTIFICATO DI GARANZIA STUFA BIOETANOLO RUBY

Tecno Air System s.r.l.
 via Piovega, 10 - 31010 Paderno del Grappa (TV)
 tel. 0423 948800 Fax 0423 948821
 www.tecnoairsystem.it info@tecnoairsystem.it

Da inviare entro 8 giorni dall'acquisto a:

Dati del cliente

Nome e cognome: _____

Indirizzo: _____

C.A.P. _____

Città: _____

Provincia: _____

Telefono: _____

Mail: _____

Firma _____

Dati della macchina

Descrizione _____

Matricola _____

Data d'acquisto _____

Rivenditore (timbro e firma)

La garanzia è valida alle condizioni riportate sul libretto.
 Allegare alla presente la fattura o lo scontrino fiscale comprovante l'acquisto o loro copia

UNA GARANZIA TECNO AIR SYSTEM

1. Prima dell' accensione della stufa, vogliate cortesemente leggere bene le modalità d' uso.
2. Tutti I vizi di materiali e di fabbricazione sono riparati gratuitamente (pezzi e manodopera) con il solo addebito del diritto di uscita. Rifiutiamo espressamente qualsiasi altro reclamo e richiesta di indennizzo.
3. La presente garanzia non è valida se riparazioni e o sostituzioni sono eseguite da tecnici non autorizzati o se vengono installati sull' apparecchio dei pezzi non originali.
4. La garanzia non si applica ai pezzi che sono sottoposti ad una normale usura e a tutte le parti eventualmente danneggiate durante il trasporto.
5. La garanzia è valida unicamente nell' ambito di un utilizzo che rispetti il modo d' impiego e a condizione che venga impiegato come combustibile il bioetanolo.
6. Le spese di invio della stufa o dei pezzi sono sempre a carico dell' acquirente.
7. La garanzia ha validità unicamente sul territorio nazionale.
8. I nostril prodotti sono testati con bioetanolo Ecofire, perciò ne raccomandiamo l'uso
9. Il diritto di garanzia è valido previa registrazione nel web site www.tecnoairsystem.it/it/garanzie.html scaricando la ricevuta, in alternative completate il modulo ed inviatelo a:

TECNO AIR SYSTEM SRL-**Via Piovega, 10 – 31017 Paderno del Grappa (TV) Italy****10. .. IMPORTANTE:**

- Non utilizzare che bioetanolo conservato in maniera appropriata.
- Assicuratevi che la tanica sia sigillata.
- Non utilizzate mai un combustibile diverso dal bioetanolo.
- L' impiego di bioetanolo Ecofire è garanzia di un funzionamento ottimale della vostra stufa e della vostra sicurezza.

11. IMMAGAZZINAMENTO DEL COMBUSTIBILE:

- Immagazzinate il Vostro bioetanolo Ecofire al riparo dal sole o sorgenti di calore.
- Non immagazzinate il Bioetanolo in un recipient in vetro o che abbia contenuto un altro combustibile.

12. UTILIZZO DELLA STUFA

- Utilizzate la vostra stufa in una stanza sufficientemente areata ed esente da vapori infiammabili.
- Non utilizzate la stufa Ruby a bioetanolo in una stanza sottodimensionata. Volume Minimo: 45 mcubi.
- Non spostare la stufa quando il serbatoio del combustibile è pieno.
- Non aprire lo sportello fintanto che il fuoco è acceso.
- Non cercare di ricaricare il bioetanolo a fuoco acceso.
- Non movimentare la stufa a fuoco acceso.
- Prima di eseguire una nuova ricarica di combustibile lasciare raffreddare la stufa in modo sufficiente.
- Tenere la stufa ad una distanza adeguata da mobili e material infiammabile.
- Non appoggiare nessun oggetto sul coperchio dell' apparecchio.
- Spegnerne la stufa prima di uscire o coricarsi.

IMPORTANTE: il certificato di garanzia va conservato ed esibito, completo in ogni suo punto, ad ogni richiesta di assistenza. Pena la decorrenza della garanzia.

WARNING:

DURING THE FIRST IGNITIONS, THE EMANATION OF ODORS CAN OCCURE/AP-PEAR DUE TO OVERHEATING OF THE COMPONENTS THAT CAN BE WASTE OR HAVE SCRAPS. ONCE RESIDUES AND PAINT HAVE BEEN STABILIZED, THE SMELL WILL DISAPPEAR.



DO NOT FILL FUEL INTO THE OPEN FLAME



DO NOT FILL FUEL INTO THE HOT BURNER



READ MANUAL BEFORE INSTALLATION AND USE

Mini RUBY



MINI *Smart*

Ruby bioethanol stoves are designed in Italy

Dear customer,
thanks for the trust granted us by choosing our product. Our products are designed and manufactured in compliance with safety standards with quality materials and a deep experience in production processes. In order to obtain the best performance, we suggest to read the instructions carefully. It is very important that this instruction book, part of the appliance be kept safely for any future consultations. If the equipment would be sold or transferred to another person, make sure the book is delivered to the user, in order to be informed of the operation of the machine and its warnings.

INDICE

1. Safety instructions.
2. Some hints for environmental protection.
3. Technical specifications.
4. Installation.
5. Working.
6. Turning off the stove.
7. Stove cleaning and storage.
8. Guide to solve small problems.
9. Guarantee.

1. SAFETY INSTRUCTIONS

The use of this stove is very simple, however, it is important to read this booklet entirely before you install and use for the first time the stove.

In this way, you get the best performance, avoid wrong behavior, use your stove safely and respect the environment.

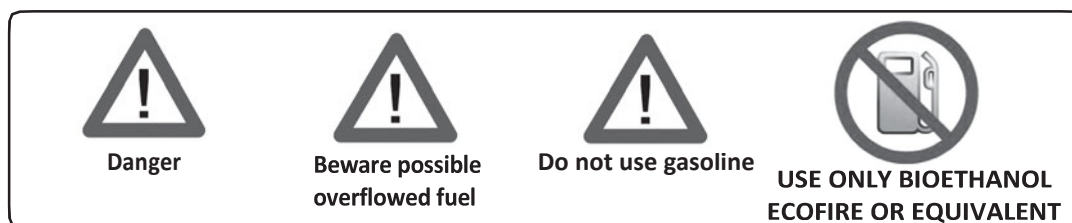

DURING USE

- This stove must be used only by adults. People with disabilities can use the stove only if they have benefited, through the intermediary of a person responsible for their safety, supervision or instruction concerning the use of the equipment.
- Before any ignitions check the stove, the customer is responsible for accidents people or for any damage due to do not observance these instructions.
- **Make sure that minors do not play with the appliance.**
- Modifying or merely trying to modify the characteristics of this product it is forbidden.
- Always keep this appliance clean.
- Avoid its placing close to curtains and other flammable objects.
- Do not insert objects inside or on the stove during or after use.
- Do not extinguish the flame with water or blowing on the flame.
- During filling, take care not to overfill bioethanol and in case any overspill shall be removed before lighting the appliance.
- Do not cover the stove during or just after use.
- Do not leave the stove unattended during use.
- **Do not add wheels on the stove and do not put the stove in / on a cart or trolley.**
- Do not use the stove as a cooking appliance.
- The external parts of this stove become hot while it is operating and remain hot for a while even after it is switched off. Keep minors and pets out of reach until the equipment cools down.
- Do not use the stove in the basement level.
- Always use liquid fuel pure bioethanol, do not use other fuels such as gasoline.
- Do not mix bioethanol fuel with fragrant aromas.
- Use of an improper fuel may cause fire.
- Turn off the stove and wait until it is thoroughly cooled before refilling the tank.
- Ventilate the room for few minutes every hour when the stove is in use. Never use the stove without having correctly ventilated the room.
- **Use the stove where there is a natural exchange air with free openings that guarantee an air recirculation of 0,50 v/h. Minimum room volume is 45 m³.**
- Use the stove in a places where there is a natural exchange of air guaranteed by free openings.
- Turn off the stove and make sure that the flame is extinguished before falling asleep or go out.
- Use the stove on a plane surface. Avoid locations subject to vibrations. Do not carry the stove if fuel is contained in the tank, first provide to empty it.
- Keep sprays and volatile flammable liquids such as gasoline, diesel fuel, solvents, etc, away from the stove.
- The stove can release combustion residues in the room. Use the stove only in well-ventilated rooms.

- The flame may be weak at the beginning. Wait 15 minutes to leave time for the burner to reach the optimum operating temperature and the flame will stabilize at its normal height.
- Before acting on the adjustment you should wait for the stove becomes hot.
- On the top of the stoves is set up a essences holder container. It is advisable to pour few drops of perfumed oil, diluted with water. The heat of the stove will facilitate the misture evaporation spreading a pleasant scent. * Use exclusively essences suitable for this type of application.

INSTALLATION AND MAINTANCE

- This appliance is intended for a domestic or similar use.
- Place the stove in a plane and stable position.
- Make sure that the floor can support the weight of the stove.
- Keep a minimum distance on each side, in front and above of 50 cm and 10 cm at the rear and do not place it close to flammable materials.
- Implement all precautions in order to avoid tha accidental fall of flammable objects above/on the fireplace.
- Use in properly ventilated areas.
- Do not use in places hermetically closed.
- Do not use in dusty places.
- Whatever type of technical action or repairs should be performed by qualified personnel.
- After unpacking the appliance make sure that the product is not damaged. In case of damage, contact your dealer before starting up the appliance.
- The Manufacturer declines all responsibility if the safety rules are not compliet with.
- The stove can leave residual combustion products into the room. Use only in well-ventilated room.

2. SOME HINTS OF ENVIRONMENTAL PROTECTION

PACKAGE

- All the packing materials are environmentally friendly and they can be recycled. Please help in preserving the environment, by using the proper channels of separate collection of rubbish.

PRODUCTS DISUSED

- Products dismissed or not longer usable are not worthless wastes. Through the environmentally safe disposal, different materials used in the production of your appliance can be recovered.
- Keep informed about current disposal options from your dealer or from your Local Council.

3. TECHNICAL SPECIFICATIONS



450 mm.



310 mm.



MINI RUBY

MINI SMART

WIDTH	mm	450	470
DEPTH	mm	310	360
HEIGHT	mm	485	485
BIOETHANOL TANK CAPACITY	Liter	1.5	1.5
NET WEIGHT	Kg	15.5	16
GROSS WEIGHT	Kg	17.5	18
FUEL	BIOETHANOL ECOFIRE OR EQUIVALENT		
NOMINAL OUTPUT	KW	2,3	2,3
AUTONOMY RANGE	H	+/-5	+/-5
MAXIMUM CONSUMPTION	l/h	0,30	0,30
REMOVABLE TANK		YES	YES
ADJUSTABLE FEET		YES	YES
ESSENCE HOLDER CONTAINER		YES	YES
MANUAL PUMP		NO	YES
LIGHTER type WP18		NO	YES
WARRANTY	YEARS	2	2

MINI *Smart*

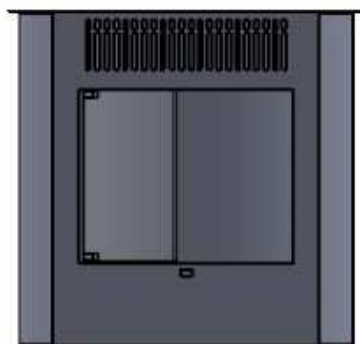

470 mm.

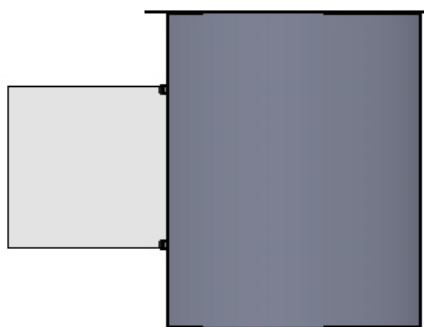

360 mm.

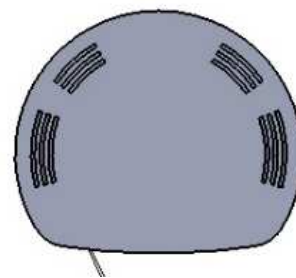

4. INSTALLATION

UNPACKING

- Open the carton being careful do not damage the appliance with sharp tools,
- gently pull up the stove out from the packing, beware the glass,
- remove all the protections and packing materials before using the stove and make sure you have removed all the accessories inside.

INSTALLATION

After unpacking the appliance, place it in a secure and stable place that has been awarded, making sure that there is enough space for the preliminaries.

Make sure that the intake air grid remains always free.



Place the components as in figure. A letting the screw to the concave side of the magneto



Screw the feet into right mounting holes at the basement of the stove

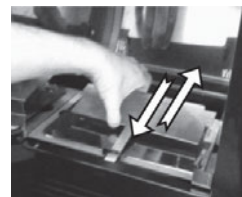

Pull the rod pulling to the botton and insert it in its seat, **read and take out the pictograms sticker above the burner**

The stove do not requires chimney, anyway the room must be ventilated each hour of use.

The stove must be installed in compliance with the following safety conditions:

- Keep a minimum distance on the sides, in front of and above of 50 cm and 10 cm on the back by an average of flammable materials;
- If the stove is installed on a floor that can be damaged, place in between a layer of heat insulating materials;

This stove cannot be used in place tightly closed, basement place level, or too small as campers, trailers, passenger cars, boats ...



FUEL TO USED

Do not use gasoline, diesel, fuel, solvents or other fuels.
Use of an improper fuel may cause explosion and fire!

**Use only Bioethanol ECOFIRE
Or equivalent**

5. WORKING

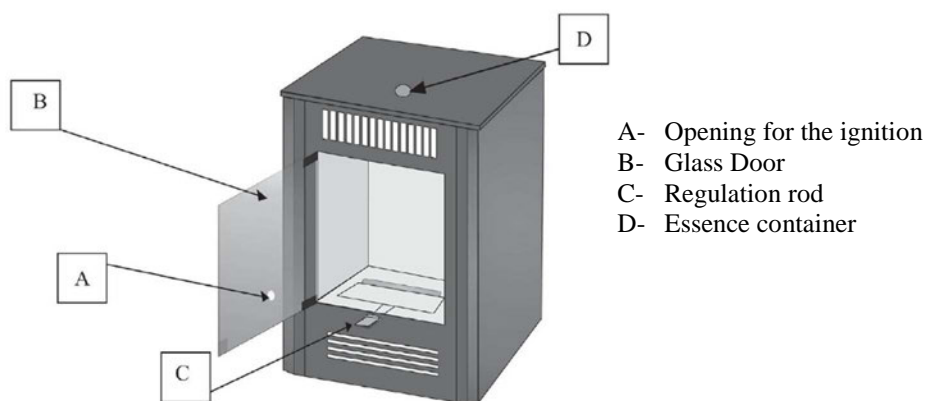

The heater exclusively works with bioethanol. The burning is regulated by the rod (C).
 The bioethanol feeding take place as follows:

WARNING: FILL ONLY WHEN THE STOVE IS OFF AND COLD.

IF THE HEATER IS TURNED OFF BY IT SELF BECAUSE THE BIOETHANOL IS FINISHED, ALWAYS CLOSE THE TANK WITH THE REGULATION ROD (C) AND MAKE SURE THE FLAME IS COMPLETELY OFF BEFORE TO REFILL THE STOVE.

WARNING: THE FIBER PLACED INSIDE THE BURNER WILL ABSORB THE BIOETHANOL ARMED, TO GUARANTEE MORE SAFETY FOR THE STOVE.

PROCEDURE TO OPEN THE TANK TO REFILL THE STOVE:
 1. TURN THE REGULATION ROD TO THE POSITION OF THE OPEN TANK.
 2. PULL THE REGULATION ROD TO OPEN THE TANK.



Ensure that the regulation rod (c) is fully inside and open the glass door.

Pull the regulation rod to open the fuel tank.



Be careful not to exceed the line under MAX

With an insufficient quantity of bioethanol, the stove may not burn or be lighted

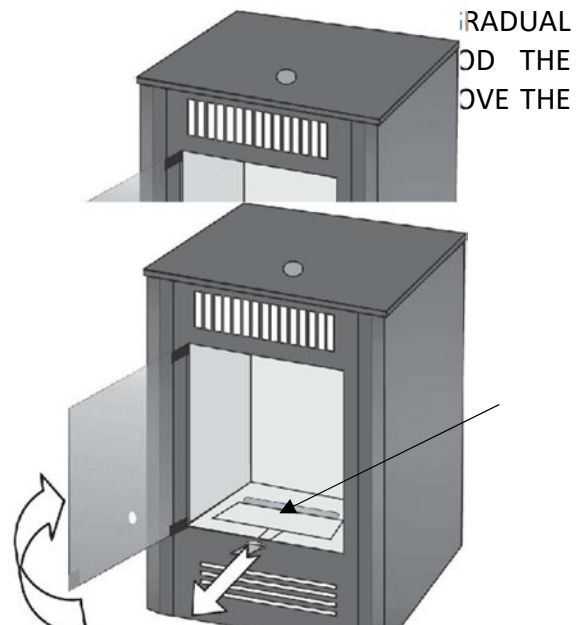

Pour the bioethanol into the burner without making it overflow (the maximum is 1.5 liters).

In the tank there are triangles indicating the maximum fill line.

Fill the stove with the burner inlaid



Beware possible overflowed fuel

USE OF THE SIPHON PUMP

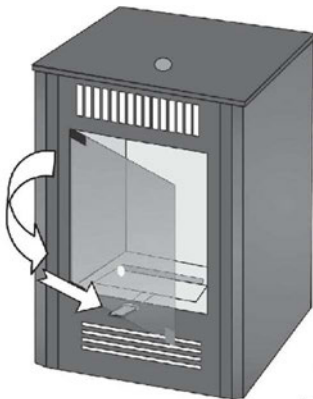
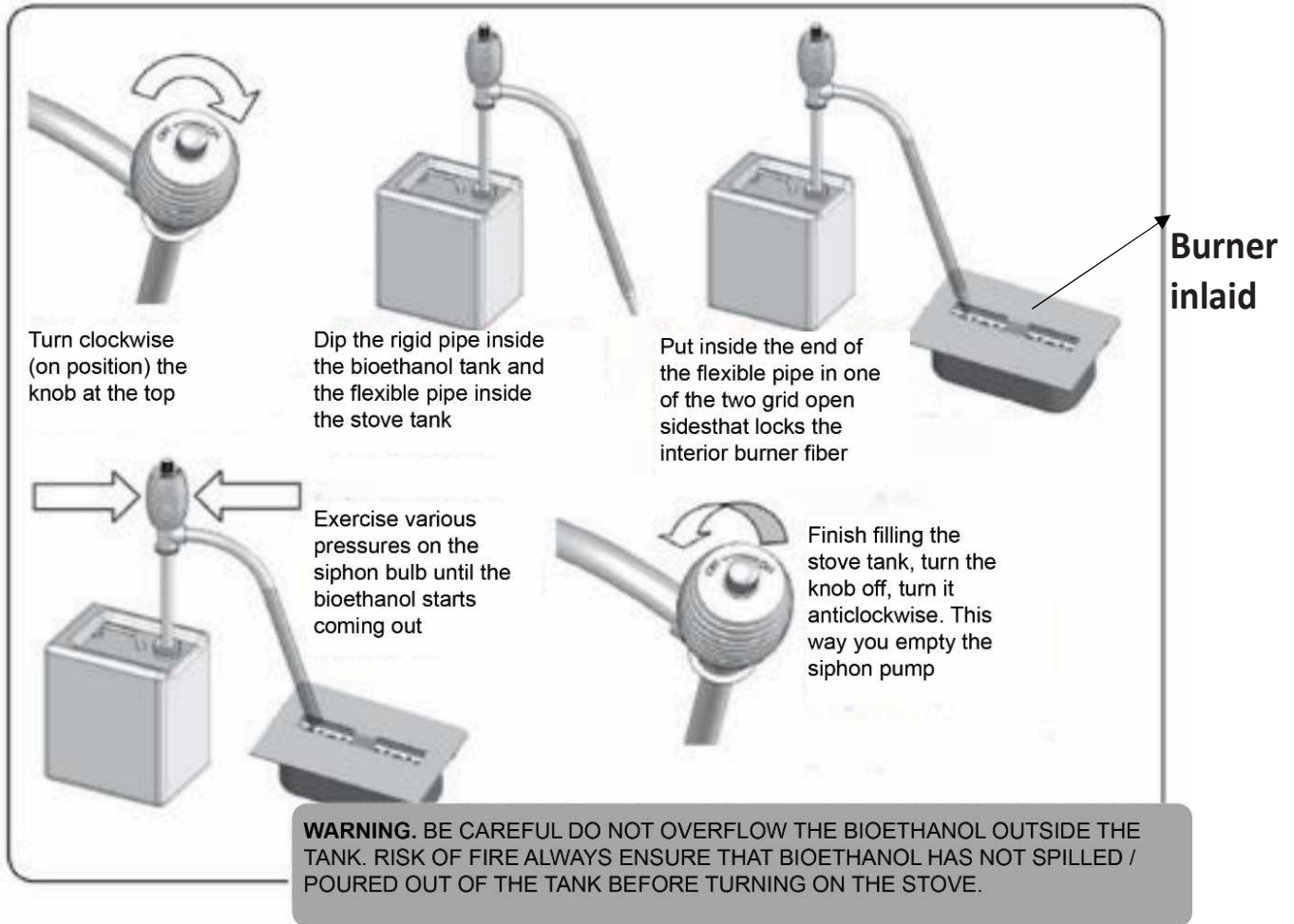

Close the tank by operating on the regulation rod, gently close the door



Pull out the regulation rod (c)

Insert the lighter tube type WP18 (18cm) into the hole and set fire to the bioethanol



APPROACH THE LIGHTER TIP NEAR THE BIOETHANOL WITHOUT TOUCHING THE COMBUSTIBLE



CAUTION:

- **DO NOT** move the stove when the fuel tank is full to prevent it from overflowing.
- The stove must be lit with inserted drawer and closed glass door.
- **DO NOT** open the glass door until the fire is burning or with still hot/warm stove.
- **DO NOT** recharge the bioethanol until fire is burning or with still hot/warm stove.
- **DO NOT** move absolutely the stove with fire burning.
- **DO NOT** use the stoves in the basement level.
- **DO NOT** have wet hands when connecting the power plug.
- Light the fire with lighters only with long-barreled type WP18 (long 18cm) avoiding to place your hands directly above the fuel to ignite it.
- If we use the stove with a not suitable fuel, the fiber inside the burner may be damaged. Do not use the stove and contact the service center or your shop
- Store the Bioethanol inside his own bin, keep closed, away from heat sources, sparks, free flames, hot surfaces and directly sunlight.
- Do not store the Bioethanol bins in the same room of the stove and it keeping at least a minimum distance of 5 meters from the stove.
- Do not smoke during the refilling up or next to the combustible.
- Carefully when you use the bioethanol to follow the right instructions on the label bin and on the data sheet.
- Fire extinguish tools: Extinguisher CO₂, extinguishing powder, water jet

6.TURNING OFF THE STOVE

To turn off the stove it is sufficiently slide inward the regulation rod until the flame is extinguished. Do not light again the stove right after turning it off. Wait until it cools down.

Always ensure that the flame is turned off/extinguished before leaving or staying asleep.

Warning: do not extinguish the flame with water or blowing up!

When the stove is off or when it is not in use, keep always closed the fuel tank through the suitable regulator (c).

If the stove turn off automatically, you must close the tank with the regulation rod (c).

7.STOVE CLEANING AND STORAGE

Keep clean from dust all surfaces of the stove and using a damp cloth .

To clean the glass using a damp cloth or specific products for glass.

Keep clean all the internal parts of the stove .

It is advisable to periodically clean the tank during the season of use the stove (if you do not use the stove for a long time or during the summer keep empty the tank) leaving completely burn the fuel , wait for the stove become cool and remove the tank by taking out from the attached to the stove. Clean off any combustion residues with a damp cloth (use of a hand protection gloves for maintenance work) , put it back into the place. All maintenance operations must be performed with the stove off and well cooled .keep the stove clean and dry .

Keep pets and minors away from the combustible.

8. GUIDE TO SOLVE SMALL PROBLEMS

The stove will not start:

Verify that the lighter work properly, the bioethanol level is too low and lighter not get to fire; Check the fuel level; fuel is not suitable. USE ONLY BIOETHANOL ECOFIRE OR EQUIVALENT.

Smoke comes out:

Fuel is not suitable, or extraneous flammable material presence inside the tank or in the stove.

Flame extinguishes:

Fuel not sufficient.

Flame spreads outside the tank:

Overfilling of the burner, the liquid is leaking, turn off the fireplaces with the regulation rod and allow remaining flames to exhaust and make sure that the flames can not propagate surrounding. Wait until the stove cool down and check possible overflowed fuel, in case remove it!

The tank become black:

It is normal, could happen because the heat and the flame touch the metal. Clean the stove as .7

In case of damage and/or malfunction of the appliance, please refer to qualified service center only.

9. GUARANTEE

Warranty period is 24 months from date of purchase and extended to all parties. It expires if the stove is improperly used or tampered by unauthorized personnel.

All defects in materials and workmanship are repaired free of charge (parts and labor) with the only charge of the exitfee.

Expressly reject any claim or demand compensation.

This warranty is not valid if repairs or replacements are not performed by authorized personnel or if non-original parts are fitted on.

Components in the opinion of the service center are considered to be defective will be replaced under warranty. Warranty is not applied to parts damaged during delivery.

24 months warranty applies only for domestic use, commercial use is only valid for 12 months. Stove or spare parts delivery costs are always charged to the buyer.

At the end of the present instruction manual you will find the warranty card to fill in, cut out and send to Tecno Air System S.r.l.

**IN CASE OF DAMAGE AND / OR MALFUNCTION OF THE APPLIANCE,
PLEASE REFER TO QUALIFIED SERVICE STAFF ONLY**

Data and characteristics indicated here in do not bind the manufacturer, who reserves the right to make changes to its products at any time. The manufacturer does not assume any responsibility for damage to person or property resulting from failure to comply with the rules provide in this manual.



BIOETHANOL STOVE

RUBY

To be sent within 8 days from the purchase date to:

CUSTOMER DATA

Name and surname: _____

Address: _____

city: _____

tel: _____

E-mail: _____

signature _____

postal code _____

district: _____

APPLIANCE DATA

Description: _____

Registration number: _____

Purchasing data: _____

dealer (stamp and signature)

The warranty is valid under the conditions described in the booklet.
Please attach your invoice or fiscal receipt certifying the purchase or copy of them.

TECNO AIR SYSTEM GUARANTEE

1. Before switching on the stove, please read carefully the use instructions.
2. All defects in materials and workmanship are repaired free of charge (parts and labor) with the only charge of the exit fee. Expressly reject any claim or demand compensation.
3. This warranty is not valid if repairs or replacements are not performed by authorized personnel or if non-original parts are fitted on.
4. Warranty is not applied to parts which are subject to normal usury and to parts damaged during delivery.
5. Warranty is valid only in the use context that respects way of employment and on condition that only Ecofire bioethanol or equivalent fuel is used.
6. Spare or spare parts delivery costs are always charged to the buyer.
7. Warranty is valid only on national territory.
8. Our products are tested with Ecofire bioethanol, therefore we strongly recommend the use.
9. The product is covered by 2-year warranty upon registration on our website www.tecnoair-system.it/it/garanzia.html uploading the invoice or receipt. As an alternative, the registration form, duly completed and signed, can be sent within 8 days to:

TECNO AIR SYSTEM SRL
VIA PIOVEGA 10
31017 PADERNO DEL GRAPPA (TV)

10. IMPORTANT:

- Use only **Ecofire bioethanol** or equivalent fuel properly stored.
- Make sure the tank is sealed.
- Never use other fuel than bioethanol.
- Use of **Ecofire bioethanol** or equivalent fuel, is warranty of stove optimal functioning and for your safety.

11. FUEL STORAGE:

- Store the **Ecofire bioethanol** or equivalent fuel, away from direct sunlight or heat sources.
- Do not store the **Ecofire bioethanol** or equivalent fuel in a glass or container that has contained another fuel.

12. STOVE USE:

- Use your stove in a room sufficiently ventilated and free of flammable vapors.
- Do not use bioethanol Ruby stove in a room too small.
- **minimum volume > 45 mc**
- Do not move the stove when the fuel tank is full.
- Do not open the door until the fire is burning.
- Do not try to recharge the bioethanol fire burning.
- Do not move the stove fire burning.
- Before starting a new fuel recharge let the stove cool sufficiently.
- Keep the stove at a safe distance from flammable materials and furniture.
- Do not place anything on the cover.
- Turn off the stove before leaving or falling asleep.

Important: the warranty must be preserved and exhibited, fully completed, each time an assistance is required. Penalty decadence of warranty.

TecnoAir | idee
System | per vivere
meglio

Via Piovega, 10 31017 Paderno del Grappa (TV)
Tel. +39 0423 948800 | fax +39 0423 948821
www.tecnoairsystem.it | info@tecnoairsystem.it

Rev. 0617